



MEMO
EUROPE



(Afbeelding: 25900L & 25911L)

Montagehandleiding
Fitting instructions
Montageanleitung
Plan de montage

Van-Star
Adventure/E-Cross

Artikelnummer:

25900/25911: Fiat Ducato X250 (L1-L3)

25904/25912: Fiat Ducato X250 (L4)

25905/25913: Mercedes Benz Sprinter, Volkswagen (new) Crafter

25910/25914: Volkswagen T5/T6

LET OP! Montage dient te allen tijde te gebeuren door een vakbekwaam persoon. Deze instructie is een algemene richtlijn. Er zijn veel verschillende typen kampeerauto's in omloop. Technisch inzicht, inventiviteit en behendigheid van de monteur zijn vereisen ten voor correcte montage. Wij adviseren om bouten en moeren in eerste instantie handvast te draaien. Wanneer de Van-Star op de juiste plaats en correct gemonteerd is, kan men volgens het schema op pagina 3 alle bouten en moeren aandraaien. Lees deze montagehandleiding zorgvuldig door en vergewis u van de inhoud hiervan alvorens aan te vangen met de montage. Eventuele wijzigingen aan (de inhoud van) het product alsmede de handleiding zonder verdere kennisgeving hiervan vooraf zijn rechtens voorbehouden. Schade aan voertuig of product, voortvloeiend uit een onzorgvuldige montage of niet uitgevoerd door een vakbekwaam persoon, leidt onherroepelijk tot het vervallen van de garantie op het product en in het bijzonder de bepalingen die onder de Wet Aansprakelijkheid vallen. In het geval van vragen, verzoeken wij u ons telefonisch of per e-mail te contacteren.

PLEASE NOTE! Fitting should be executed by a skilled and approved fitter. These instructions are merely just a guideline to fit the Van-Star, as there are many different types of motorhomes. Please note that technical knowledge of the vehicle and being innovative are crucial skills for the fitter. Bolts and nuts are advised not to be tightened at first instance but only when the Van-Star is fitted in the right position. Please assure that these fitting instructions are read and fully understood before commencing installation. Contents of these kits and their fitting manuals are subject to alteration without prior notice. We would expressly point out that fitting which has not been carried out properly by a competent technician will result in cancellation of any right to damage compensation, in particular those arising from the product liability act. If you have any questions, please feel free to contact us per telephone or e-mail.

ACHTUNG! Einbau von einer Van-Star sollte immer gefertigt werden von einer befähigten Mechaniker. Diese Montageanleitung ist eine allgemeine Richtlinie für Einbau, es gibt viele Arten von Reisemobilen. Technische Kenntnisse, Kreativität und Behendigkeit sind wesentliche Bedingungen und erforderlich für gründliche Einbau. Empfiehlt wird die Befestigungsschraube und Muttern aus erster Hand zu drehen und nur denn fest zu drehen wenn es völlig ausgerüstet ist. Demnach sind sämtliche Befestigungsschraube und Muttern mit den angegebenen Drehmomenten auf Seite 3 nachzuziehen. Lese Sie vor dem Einbau diese Montageanleitung sorgfältig und gewissenhaft durch. Das Recht zu Änderungen an Inhalt von Montagesatz und Einbauanleitung bleibt vorbehalten. Beachten Sie bitte, dass bei Schäden in Folge unsachgemäßen einbau sämtliche Garantieansprüche erlöschen, insbesondere solche die das Produkthaftungsgesetz betreffen. Bei zusätzlich auftretenden Fragen wenden Sie sich bitte unbedingt telefonisch oder per E-Mail an uns.

ATTENTION! Le montage doit être effectué par un mécanicien professionnel, qualifié et compétent en tout temps. Le plan de montage est seulement une directive générale, à raison de l'existence des plusieurs types des camping-cars. En premier lieu serrez tous les boulons et écrous avec la main et après resserez tous conformément la diagramme à la page 3. Avant de resserrer tous les boulons et écrous, assurez-vous que le Van-Star est placé dans la position correcte. Avant de procéder à installation, lisez ce plan de montage attentivement. Le contenu de ces kits, ainsi que des guides de montage qui les accompagnent est sujet à modifications sans préavis. Nous tenons à insister tout particulièrement sur le fait que si ce produit n'est pas monté correctement par un technicien compétent, aucun droit de compensation ne sera recevable en cas de dommages, notamment les droits en vertu de la loi concernant la responsabilité à l'égard des produits. Si vous avez des questions n'hésitez pas à nous contacter par téléphone ou par e-mail.

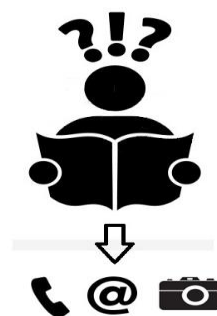
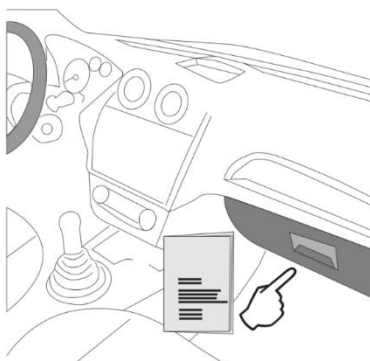

+ 31 (0)10 519 02 01
info@memo-europe.nl

LEGENDA			
	<ul style="list-style-type: none"> • Correct gebruik • Proper use • Ordnungsgemäße Verwendung • Utilisation appropriée 		<ul style="list-style-type: none"> • Onjuist gebruik • Incorrect use • Falsche Verwendung • Utilisation inappropriée
	<ul style="list-style-type: none"> • Kortstondig gebruik • Short term use • Kurzfristige Nutzung • Utilisation à court terme 		<ul style="list-style-type: none"> • Langdurig gebruik • Long term use • Langfristige Nutzung • Utilisation prolongée
	<ul style="list-style-type: none"> • Monteer links én rechts • Fit both right and left side • Links und Rechts montieren • Monter droite et gauche 		<ul style="list-style-type: none"> • Beweeg in deze richting • Move item in this direction • In diese Richtung bewegen • Déplacer dans cette direction
	<ul style="list-style-type: none"> • Vastdraaien • Tighten • Festdrehen • Serrer 		<ul style="list-style-type: none"> • Losdraaien • Loosen • Losschrauben • Desserrer
	<ul style="list-style-type: none"> • Voorzichtig: elektronica • Caution: electrics • Vorsicht: Elektrik • Prudence: électriques 		<ul style="list-style-type: none"> • Boren vereist • Drilling required • Bohren erforderlich • Perçage nécessaire

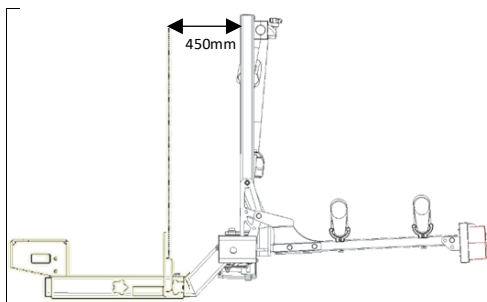

Afb. 1

- **De afstand tussen de chassisadapter en de staander mag maximaal 450 mm bedragen.**
- The maximum distance between the chassis adapter and the upright post is 450 mm.
- Der Abstand zwischen den Aufnahmen und der Post darf maximal 450 mm betragen.
- La distance maximale entre l'adaptateur du châssis et la poteau est de 450 mm.

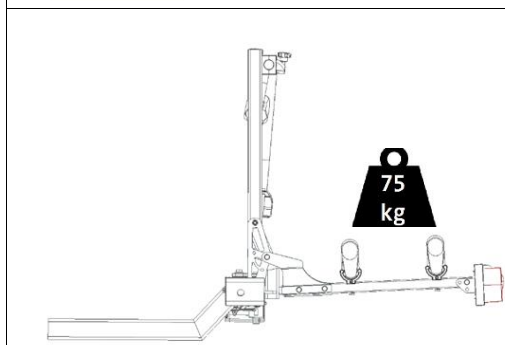

Afb. 2

- **De Van-Star fietsendrager heeft een maximaal draaggewicht van 75 kg. De maximale achterasbelasting van het voertuig dient te allen tijde te worden gerespecteerd!**
- The Van-Star Bicycle Carrier has a maximum payload of 75 kg. The permissible rear axle load of the vehicle must be respected and is not to be exceeded under any circumstance!
- Der Van-Star Fahrradträger ist für eine Belastung von 75 kg ausgelegt. Der zulässigen Hinterachslast des Fahrzeugs darf nicht überschritten werden und ist zu gewährleisten.
- Le porte-vélo Van-Star a une charge utile maximale de 75 kg. Il faut respecter, et veillez à ne pas dépasser, la charge autorisée sur l'essieu arrière du véhicule en tout temps.

	M8	M10	M12
N/m	25	55	85

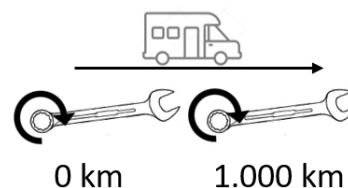

De Van-Star is geschikt voor de volgende voertuigen

- The Van-Star is suitable for the following vehicles:
- Der Van-Star eignet sich für folgende Fahrzeuge:
- Le Van-Star convient aux véhicules suivants:

Art.	Voertuig – Vehicle – Fahrzeug - véhicule	Pagina – Page – Seite:
25900/25911	Fiat Ducato X250 (L1-L3)	5
25904/25912	Fiat Ducato X250 (L4)	5
25905/25913	Mercedes Benz Sprinter I&II, Volkswagen (new) Crafter	8
25910/25914	Volkswagen T5/T6	9

Bovenstaande opties zijn beschikbaar met scharnier aan de linker (L) of rechter (R) zijde.

The options above are available with both a hinge on the left (L) or on the right (R) side.

Les options sont disponibles avec une charnière à gauche (L) ou à droite (R).

Die Optionen sind mit Scharnieren auf der linken (L) oder rechten (R) Seite erhältlich.

Eigen gewicht	Dead weight – Eigengewicht – Poids propre	46 kg	
Draag gewicht	Payload – Nutzlast – Charge utile	75 kg	
Breedte	Width – Breite – largeur	1.800 mm	
Diepte	Depth – Tiefe - Profondeur	840/270 mm	

- **Controleer alle onderdelen op aanwezigheid en schade alvorens aan te vangen met de montage.**
- Please check if all contents are present and undamaged before commencing any installation procedures.
- Bitte überprüfen Sie ob die Inhalte komplett und unbeschädigt ist bevor Sie anfangen mit der Montage.
- Avant procéder à l'installation vérifier que le contenu est complet et ne présente aucun dommage.

25900C – FIAT DUCATO X250 (L1-L3)

DOOS 3 – BOX 3 – KARTON 3 – CARTON 3

Pos.	Art. no.	Omschrijving – Description – Beschreibung - Description	Spec./Spesz.	#	
1	H600-16	Chassisadapter – Chassis adapter – Aufnahmen – Adapteur châssis	R/D	1	
2	H600-17	Chassisadapter – Chassis adapter – Aufnahmen – Adapteur châssis	L/G	1	
3	H600-23	Reservewielverplaatser – Spare wheel relocater – Ersatzradhalterung-versteller – Raccmodeur de roue de secours		1	
4	H600-05	Draagarmen – Support arms – Tragrohe – Bras porteur	L+R / G+D	1	
	60074	Bevestigingsmateriaal Van -Star – Chassisadapter FD X250 L1-3/L4			
5	TB-M10x30	Tapbout – Bolt – Bolzen - Boulon	M10x30	4	
6	CM-M10	Contramoer – Nut – Mutter – Écrou	M10	2	
7	TB-M8x20	Tapbout – Bolt – Bolzen - Boulon	M8x20	2	
8	GB-M10x20	Gripbout -grip bolt – Griffschraube - Boulon de poignées	M10x20	4	
9	TB-M10x40-F	Tapbout - Bolt – Bolzen - Boulon	M10x1,25x40	4	
10	CR-M10	Carrosseriering – Flat washer – Unterlegscheibe – Rondelle plate	M10	2	
11	H600-20	Moerplaat – Threaded plate – Gewindeplatte – Plaque fileté	50x25x10	2	
12		Batchsticker		1	



25904C – FIAT DUCATO X250 (L4)

DOOS 3 – BOX 3 – KARTON 3 – CARTON 3

Pos.	Art. no.	Omschrijving – Description – Beschreibung - Description	Spec./Spesz.	#	
1	H600-14	Chassisadapter – Chassis adapter – Aufnahmen – Adapteur châssis	R/D	1	
2	H600-15	Chassisadapter – Chassis adapter – Aufnahmen – Adapteur châssis	L/G	1	
4	H600-05	Draagarmen – Support arms – Tragrohe – Bras porteur	L+R / G+D	1	
	60074	Bevestigingsmateriaal Van -Star – Chassisadapter FD X250 L1-3/L4			
5	TB-M10x30	Tapbout – Bolt – Bolzen - Boulon	M10x30	4	
6	CM-M10	Contramoer – Nut – Mutter – Écrou	M10	2	
7	TB-M8x20	Tapbout – Bolt – Bolzen - Boulon	M8x20	2	
8	GB-M10x20	Gripbout -grip bolt – Griffschraube - Boulon de poignées	M10x20	4	
9	TB-M10x40-F	Tapbout - Bolt – Bolzen - Boulon	M10x1,25x40	4	
10	CR-M10	Carrosseriering – Flat washer – Unterlegscheibe – Rondelle plate	M10	2	
11	H600-20	Moerplaat – Threaded plate – Gewindeplatte – Plaque fileté	50x25x10	2	
12		Batchsticker		1	

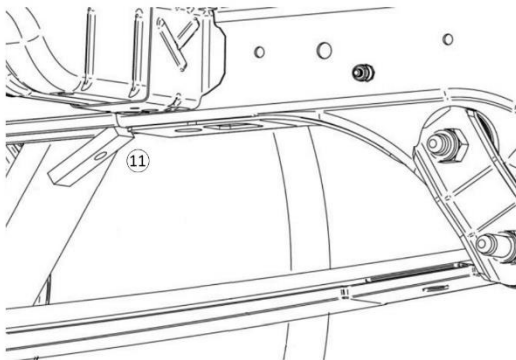
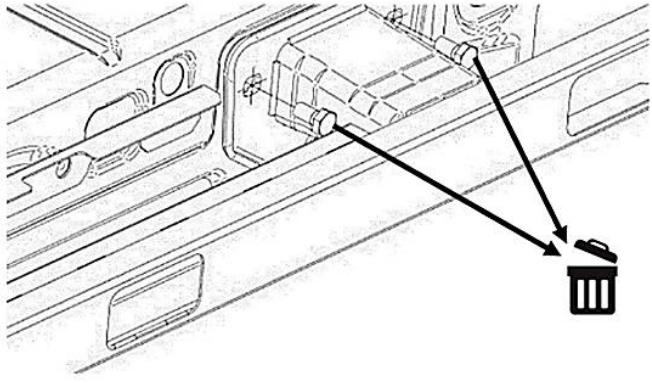
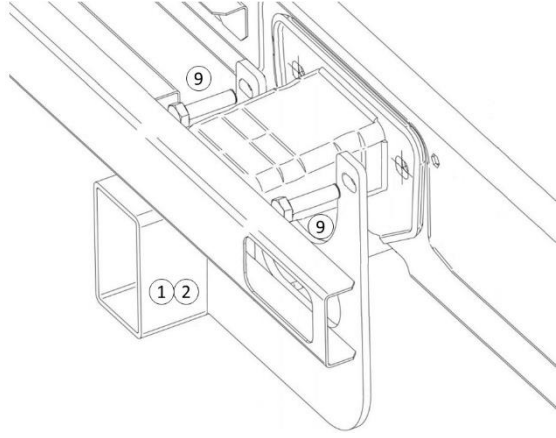
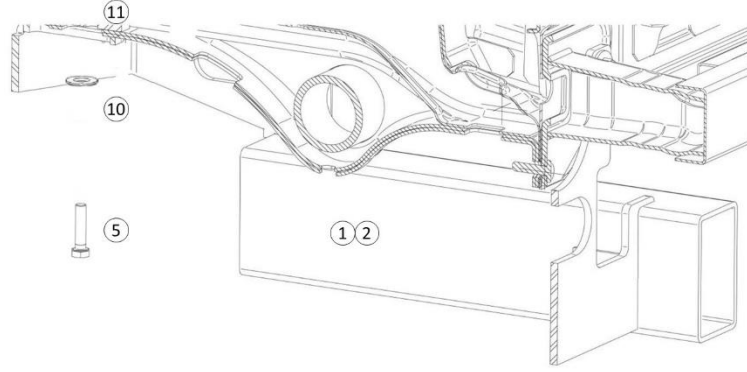
25900 MONTAGE CHASSISADAPTERS FIAT DUCATO X250 (L1-L3)
25904 MONTAGE CHASSISADAPTERS FIAT DUCATO X250 (L4)

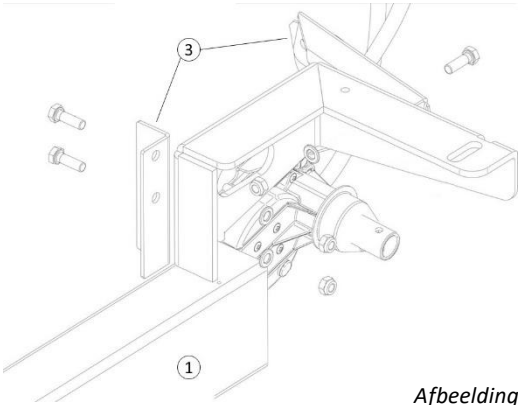
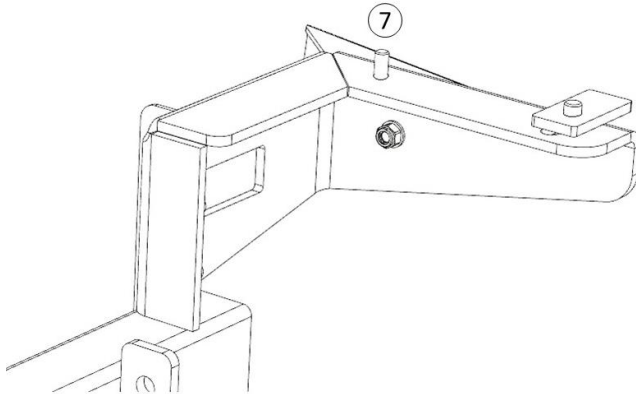
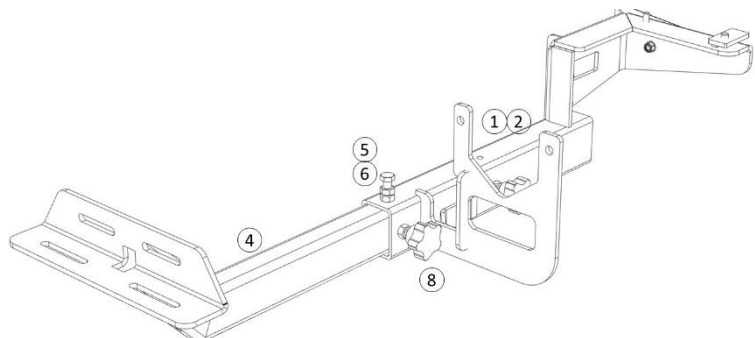
1.		<ul style="list-style-type: none"> • Schuif moerplaat (11) in het chassis en zorg dat de gaten exact boven elkaar komen te liggen. • Slide the threaded plate (11) into the chassis and ensure that the holes are exactly above each other. • Schieben Sie die Gewindeplatte (11) in das Chassis und stellen Sie sicher, dass die Bohrungen genau übereinander liegen. • Faites glisser la plaque filetée (11) dans le châssis et assurez-vous que les trous sont parfaitement superposés.
2.		<ul style="list-style-type: none"> • Verwijder de twee aanwezige bouten uit het chassis. Deze worden niet meer gebruikt. • Remove the two existing bolts from the chassis. These are no longer used. • Entfernen Sie die beiden vorhandenen Schrauben vom Chassis. Diese werden nicht mehr verwendet. • Retirez les deux boulons existants du châssis. Ceux-ci ne sont plus utilisés.
3.		<ul style="list-style-type: none"> • Bevestig de chassisadapter (1/2) met de bouten (9). • Fasten the chassis adapter (1/2) with the bolts (9). • Befestigen Sie den Fahrgestelladapter (1/2) mit den Bolzen (9). • Fixez l'adaptateur de châssis (1/2) avec les boulons (9).
4.		<ul style="list-style-type: none"> • Gebruik tapbout (5) en carrosseriering (10) om de chassisadapter (1) te bevestigen in de moerplaat (11). • Use the bolt (5) and the bodywork ring (10) to fasten the chassis adapter (1) in the threaded plate (11). • Befestigen Sie den Chassisadapter (1) mit dem Bolzen (5) und dem Karosseriering (10) in der Gewindeplatte (11). • Utilisez le boulon (5) et la rondelle de carrosserie (10) pour fixer l'adaptateur de châssis (1) à la plaque-filetée (11).

<p>5.</p>	 <p style="text-align: right;">Afbeelding: 25400</p>	<ul style="list-style-type: none"> • Plaats de reservewielverplaatser (3), gebruik daarvoor de bij de bijgeleverde montagehandleiding. (n.v.t. op 25404) • Place the spare wheel holder (3), using the installation instructions supplied with it. (n / a at 25404) • Montieren Sie den Reserveradhalter (3) gemäß den mitgelieferten Montageanleitungen. (n / a bei 25404) • Montez le support de roue de secours (3) en suivant les instructions d'installation fournies avec celui-ci. (n / a au 25404)
<p>6.</p>		<ul style="list-style-type: none"> • Gebruik de bouten (7) om de chassisadapter nauwkeurig te kunnen positioneren. • Use the bolts (7) to position the chassis adapter accurately. • Verwenden Sie die Bolzen (7), um den Chassisadapter genau zu positionieren. • Utilisez les boulons (7) pour positionner l'adaptateur de châssis avec précision. <p style="text-align: right;">◀ + ▶</p>
<p>7.</p>	 <p style="text-align: right;">Afbeelding: 25400</p>	<ul style="list-style-type: none"> • Zet draagarmen (4) in de chassisadapter (1). • Place support arms (4) in the chassis adapter (1). • Legen Sie die Tragarme (4) in den Gehäuseadapter (1). • Placez les bras de support (4) dans l'adaptateur de châssis (1). <p style="text-align: right;">◀ + ▶</p>
<p>8.</p>		<ul style="list-style-type: none"> • Vervolg de montage volgens de instructies in het boekje vanaf pagina 11. • Continue the fitting according instructions on Page 11. • Setzen Sie die Montage gemäß den Anweisungen in der Broschüre ab Seite 12 fort. • Continuez le montage selon les instructions de Page 11.

25905C – MERCEDES SPRINTER I&II, VOLKSWAGEN CRAFTER

DOOS 3 – BOX 3 – KARTON 3 – CARTON 3

Pos.	Art. no.	Omschrijving – Description – Beschreibung - Description	Spec./Spez.	#	
1	H600-25	Chassisadapter – Chassis adapter – Aufnahmen – Adapteur châssis	R/D	1	
2	H600-26	Chassisadapter – Chassis adapter – Aufnahmen – Adapteur châssis	L/G	1	
3	25900-04-00_XL	Draagarmen – Support arms – Tragrohe – Bras porteur	L+R / G+D	2	
60072 Bevestigingsmateriaal Van-Star – Chassisadapter MB Sprinter / VW Crafter					
4	BB-M12x110	Tapbout – Bolt – Bolzen - Boulon	M12x110	8	
5	FM-M12	Flensmoer – Locking nut – Sicherungsmutter - Écrou	M12	8	
6	TB-M10x30	Tapbout – Bolt – Bolzen - Boulon	M10x30	2	
7	CM-M10	Contramoeer – Nut – Mutter – Écrou	M10	2	
8	GB-M10x20	Gripbout -grip bolt – Griffschraube - Boulon de poignées	M10x20	2	
		Batchsticker		1	

25905 MONTAGE CHASSISADAPTERS MERCEDES SPRINTER I&II, VOLKSWAGEN (NEW) CRAFTER

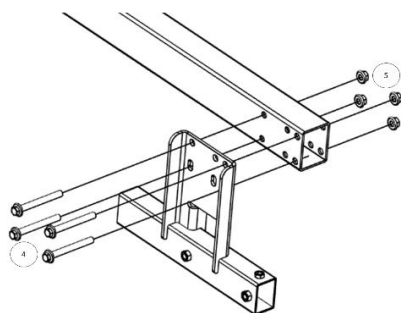

- **Bevestig de chassisadapter (2) aan de buitenzijde van het chassis met de vier meegeleverde tapbouten (4) en flensmoeren (5).**
- Fasten the chassis adapter (2) to the outside of the chassis using the four supplied bolts (4) and flange nuts (5).
- Befestigen Sie den Chassisadapter (2) mit den vier mitgelieferten bolzen (4) und Flanschmuttern (5) an der Außenseite des Chassis.
- Fixez l'adaptateur de châssis (2) à l'extérieur du châssis à l'aide des quatre boulons (4) et des écrous (5).

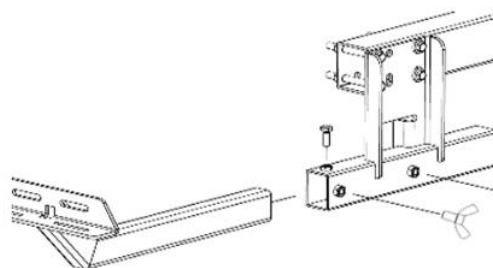
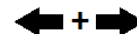

- **Schuif de draagarm (3) in de adapter.**
- Slide the support arm (3) into the adapter.
- Schieben Sie den Tragrohre (3) in den Adapter.
- Faites glisser le bras porteur (3) dans l'adaptateur.

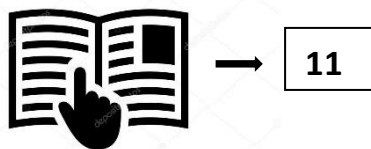
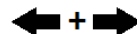





- **Vervolg de montage volgens de instructies in het boekje vanaf pagina 11.**
- Continue the fitting according instructions on Page 11.
- Setzen Sie die Montage gemäß den Anweisungen in der Broschüre ab Seite 11 fort.
- Continuez le montage selon les instructions de Page 11.

25410C – VOLKSWAGEN T5/T6

DOOS 3 – BOX 3 – KARTON 3 – CARTON 3

Pos.	Art. no.	Omschrijving – Description – Beschreibung - Description	Spec./Spez.	#	
1	H600-32	Chassisadapter – Chassis adapter – Aufnahmen – Adapteur châssis	R/D	1	
2	H600-31	Chassisadapter – Chassis adapter – Aufnahmen – Adapteur châssis	L/G	1	
3	H600-21	Chassisplaat – Chassis Plate – Chassisplatte – Plaque de châssis		2	
4	H600-22	Moerplaat – Plate – Platte - Plaque	40x40x8	2	
5	25900-04-00	Draagarmen – Support arms – Tragrohre – Bras porteur	L+R / G+D	2	
60073 Bevestigingsmateriaal Van-Star – Chassisadapter VW T5/T6					
6	TB – M8x20	Tapbout – Bolt – Bolzen - Boulon	M8x20	6	
7	TB – M8x30	Tapbout – Bolt – Bolzen - Boulon	M8x30	2	
8	CR – M8	Carrosseriering - Flat washer – Unterlegscheibe – Rondelle plate	M8	2	
9	TB – M10x40	Tapbout – Bolt – Bolzen - Boulon	M10x40	2	
10	TB – M10x30	Tapbout – Bolt – Bolzen - Boulon	M10x30	2	
11	CM – M10	Contramoeer – Nut – Mutter – Écrou	M10	2	
12	CR – M10	Carrosseriering - Flat washer – Unterlegscheibe – Rondelle plate	M10	2	
13	RIPP FB-M10x30	RIPP zelfborgende flensbout	M10x30	6	
14	GB – M10x20	Gripbout -grip bolt – Griffschraube - Boulon de poignées	M10 x 20	4	
15		Batchsticker		1	

25410 MONTAGE CHASSIS ADAPTERS VOLKSWAGEN T5/T6	
1.	 <ul style="list-style-type: none"> • Verwijder het reservewiel, de kunststof bescherming en het trekkoog. • Remove spare wheel, plastic covers and tow hook. • Entfernen Sie das Reserverad, den Plastikschutz und die Abschleppöse. • Enlever la roue de secours, les couvercles en plastique et le crochet de remorquage.
2.	 <ul style="list-style-type: none"> • Monteer de chassisplaten (links en rechts) in het chassis. Als een trekhaak gemonteerd is, vervalt dit onderdeel. • Fit chassis plate (left and right) inside the chassis tube (when a towbar is fitted, you do not need this part). • Chassisplatte im Chassis montieren. Wenn eine Anhängervorrichtung montiert ist, wird dieses Teil nicht mehr verwendet. • Monter la plaque de châssis (gauche et droite) à l'intérieur du tube de châssis (lorsqu'un attelage est monté, vous n'avez pas besoin de cette pièce).
3.	 <ul style="list-style-type: none"> • Monteer de chassisadapter met de RIPP bouten (13) handvast. • Fit the chassisadapter (left and right) using RIPP bolts (13). Do not tighten the bolts yet. • Montieren Sie den Chassisadapter von Hand mit RIPP Bolzen (13). • Monter l'adaptateur de châssis (gauche et droite) à l'aide des vis Boulon RIPP (13). Ne pas encore serrer les vis.

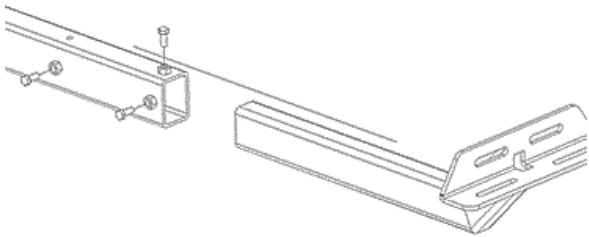
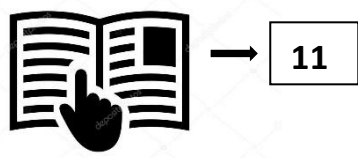
4.		<ul style="list-style-type: none"> • Monteer de chassisadapter ook aan het einde van het chassis (aan bovenzijde adapter) met M10x40 en moerplaat 40x40x8. Als er geen gat aanwezig is, dient deze geboord te worden! • Fit chassis adapters also on the top to the end of the chassis with bolt M10x40 and plate 40x40x8mm. When the holes are not present, than they need to be drilled! • Montieren Sie den Chassis-Adapter am Ende des Gehäuses (auf der Oberseite des Adapters) mit M10x40 und Platte 40x40x8. Wenn kein Loch vorhanden ist, muss es gebohrt werden! • Monter les adaptateurs de châssis également sur le dessus du châssis avec le boulon M10x40 et la plaque 40x40x8mm. Lorsque les trous ne sont pas présents, ils doivent être forés!
5.		<ul style="list-style-type: none"> • Draai de bouten en moeren vast, zie pagina 3. • Tighten and adjust nuts and bolts on both of the adapters. See page 3. • Ziehen Sie die Schrauben und Muttern fest. Sehe Seite 3. • Serrer et ajuster les écrous et les boulons sur les deux adaptateurs. Voir page 3.
6.		<ul style="list-style-type: none"> • Monteer de kunststof bescherming en reservewiel terug. Soms moet de kunststof bescherming ingesneden worden om het passend te krijgen. • Put the spare wheel and plastic covers back. Sometimes some of the plastic covers needs to be cut in order to fit back. • Setzen Sie den Kunststoffschutz und das Ersatzrad wieder ein. Manchmal muss der Kunststoffschutz geschnitten werden, um ihn passend zu machen • Remettez la roue de secours et les couvercles en plastique. Parfois, certaines des couvertures en plastique doivent être coupées afin de s'adapter.
		<ul style="list-style-type: none"> • Zet draagarmen (5) in de chassisadapter (1/2). • Place support arms (5) in the chassis adapter (1/2). • Legen Sie die Tragarme (5) in den Gehäuseadapter (1/2). • Placez les bras de support (5) dans l'adaptateur de châssis (1/2).
8.		<ul style="list-style-type: none"> • Vervolg de montage volgens de instructies in het boekje vanaf pagina 11. • Continue the fitting according fitting instructions on Page 11. • Setzen Sie die Montage gemäß den Anweisungen in der Broschüre ab Seite 11 fort. • Continuez le montage selon les instructions de Page 11.

25900LA VAN-STAR UNIVERSEEL

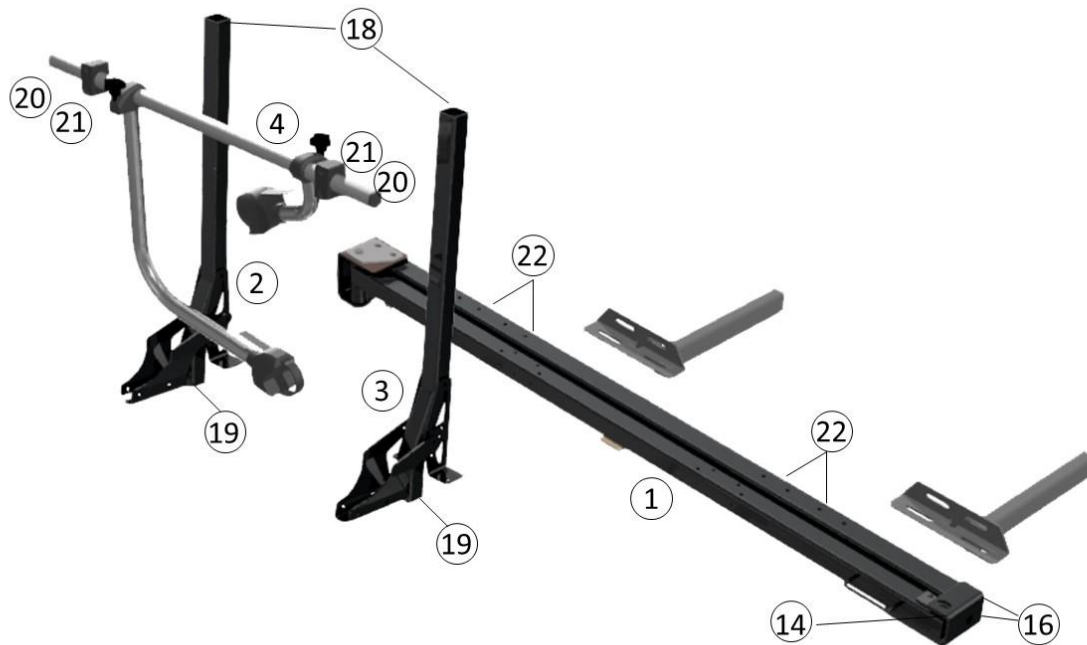

DOOS 1 – BOX – KARTON – CARTON 1

Pos.	Art. no.	Omschrijving – Description – Beschreibung - Description	Spec./Spez.	#	
1	25900-01	Draaibalk – Pivoting beam -Schwenkbare Querträger – Poutre pivotant		1	
2	25900-02	Staander – Post – Stützrohr – Poteau	#links	1	
3	25900-02	Staander – Post – Stützrohr – Poteau	#rechts	1	
4	200-01	Dwarsligger – Crossbar – Haltebügel – Barre transversale	Ø 30 x 0.75	1	
60077 Bevestigingsmateriaal Van-Star universeel					
5	TB-M8x25	Tapbout – Bolt – Bolzen - Boulon	M8X25	4	
6	BB-M8X80	Borstbout – Bolt – Bolzen - Boulon	M8X80	4	
7	BM-M8	Borgmoer – Locking nut – Sicherungsmutter - Écrou	M8	12	
8	CR-M8	Carrosseriering - Flat washer – Unterlegscheibe – Rondelle plate	M8	8	
9	SR-M8	Sluitring – Flat washer – Unterlegscheibe – Rondelle plate	M8	22	
10	IB-M8x25	Inbusbout – Hex socket bolt - Innensechskantschraube – Vis a six pans creux	M8x25	2	
11	BB-M8x65	Borstbout – Bolt – Bolzen - Boulon	M8x65	8	
12	IB-M6x45	Inbusbout – Bolt – Bolzen - Boulon	M6x45	4	
13	30184	Stekkerdooshouder - - Electric socket bracket – Steckdosehalterunghouder - Support de faisceau		1	
14	600-90	Borgpen – Nut – Mutter – Écrou	19x123mm	1	
15	DMK-M8	Dopmoerkap – Nut cover – Mutter Abdeckung – Capuchon écrou	M8	32	
16	DMK-M12	Dopmoerkap – Nut cover – Mutter Abdeckung – Capuchon écrou	M12	2	
17	804E-100	Spanband kort – Fastening strap – Spanngurte – Sangle	90 cm	1	
18	ID-40X40	Indop, vierkant – Plug-in cap – Endkappe – Bouchon d'extrémité	40X40	2	
19	ID-18	Indop, rond – Plug-in cap – Endkappe – Bouchon d'extrémité	Ø 18	2	
20	ID-30	Inslagdop zwart – Plug-in cap – Endkappe – Bouchon d'extrémité	Ø 30	2	
21	2107007940	Blokbeugel, per set - Block bracket- Blockhalterung, - Support de bloc	Ø 30	2	
22	DN 7,8/8,0	Druknagel – Pressure nail – Drucknagel – Clou de pression	M8	4	

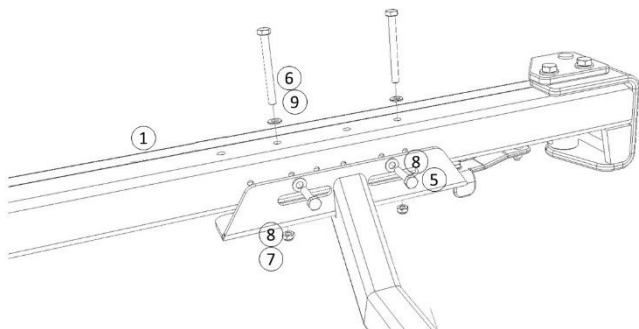
MONTAGE VAN-STAR HIJSKRAAN/BODY (UNIVERSEEL)

- **Zet de draaibalk (1) vast op de draagarmen met de borstbouten (6) en de tapbouten (5).**
- Secure the pivoting beam (1) on the support arms with the shoulder bolts (6) and the tap bolts (5).
- Befestigen Sie die Schwenkbar Querträger (1) an den Tragarmen mit den Schulerschrauben (6) und den Gewindebohrern (5).
- Fixez la barre pivotante (1) sur les bras de support avec les boulons à épaulement (6) et les boulons de taraudage (5).

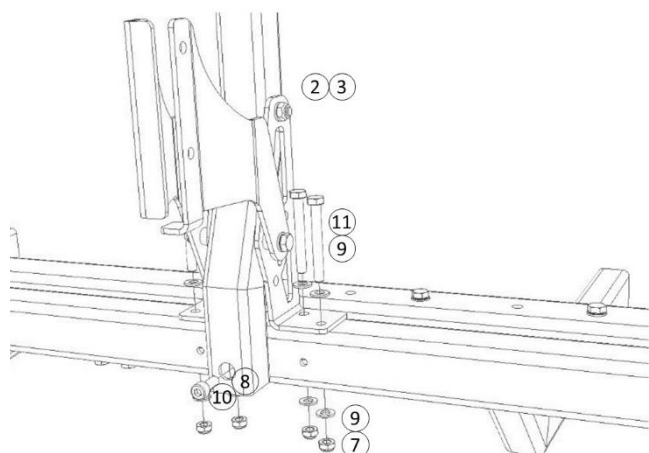
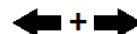

- **Monteer de staanders (2 en 3) los/vast in de daarvoor bestemde opening van de draagbalk (1) met de arreteerbout aan de buitenzijde (10). Gebruik de borstbouten om de staanders verder vast te zetten (11).**
- Place the left upright (2) and right upright (3) with retainer in the opening of the pivoting beam (1). Mount the stand loosely, with locking bolt on the outside (10) use the shoulder bolts to further secure the stands (11).
- Setzen Sie den linken Pfosten (2) und den rechten Pfosten (3) mit Halter in die Öffnung des Stützbalkens (1). Montieren Sie den Ständer locker, wobei der Verriegelungsbolzen an der Außenseite (10) die Schulterbolzen verwendet, um die Ständer (11) weiter zu sichern.
- Placer le montant gauche (2) et le droit (3) avec retenue dans l'ouverture de la poutre de support (1). Montez le support sans serrer, avec le boulon de verrouillage à l'extérieur (10) utilisez les boulons à épaulement pour fixer davantage les supports (11).

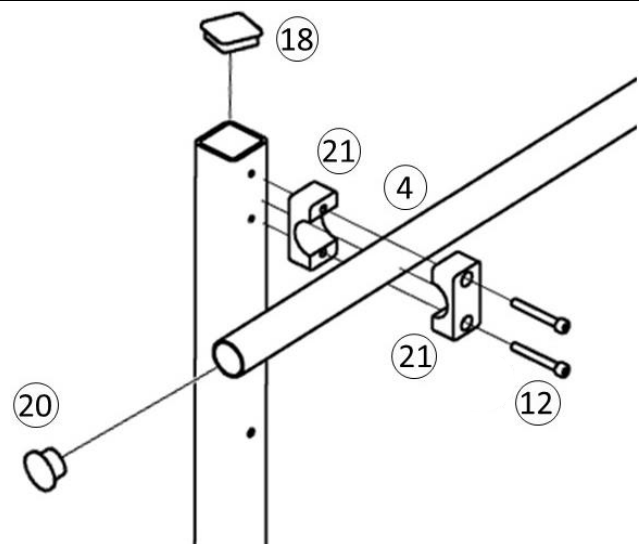
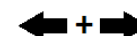

- **Plaats de blokbeugels 21 op de staander met bouten 12 en ringen 13 in de aanwezige gaten en klem de dwarsligger 4 hier tussen. Dek de staander en ligger af met indoppen 19 en 20.**
- Secure the block brackets 21 on the posts with bolts 12 and washers 13 in the existing holes and clamp the cross beam 4 between them. Cover the posts and crossbar with caps 19 and 20.
- Befestigen Sie die Blockhalterungen 21 mit den Bolzen 12 und Unterlegscheiben 13 in die vorhandenen Löcher auf den Stützzrohr und klemmen Sie den Querträger 4 dazwischen. Decken Sie den Pfosten und den Querträger mit den Kappen 19 und 20 ab.
- Fixez les supports de bloc 21 sur les poteaux avec les boulons 12 et les rondelles 13 dans les trous existants et serrez la traverse 4 entre eux. Couvrir les poteaux et la barre transversale avec les capuchons 19 et 20.



25900B VAN-STAR ADVENTURE

DOOS 2 – BOX – KARTON – CARTON 2

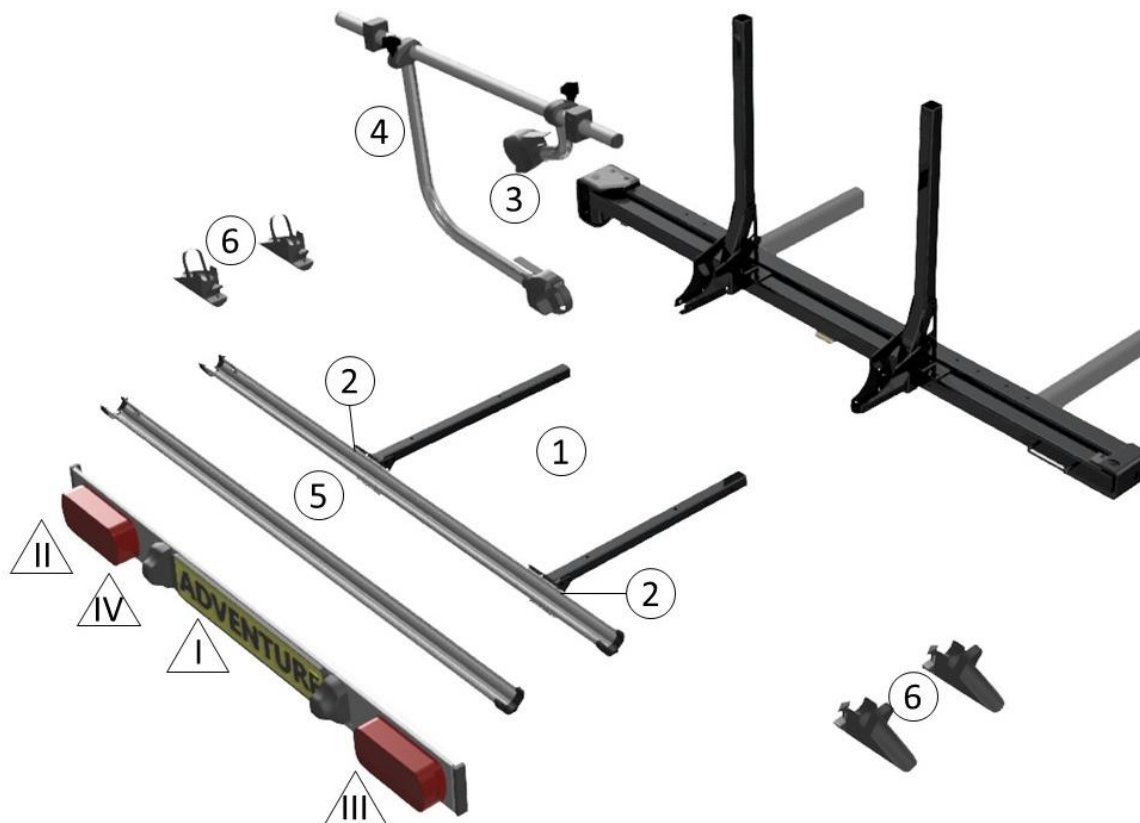

25900 Van-Star Adventure

No.	Art. No.	Omschrijving - Description – Beschreibung – Description	Spec./Spesz.	#
I	25153128	Lichtlijst - Light bar – Leuchenträger – Barre d'éclairage	1400 mm	1
II	24-3000-007	Lamp links - Rear light left – Rückleuchte Links – Feu arrière gauche		
III	24-3210-007	Lamp rechts - Rear light right – Rückleuchte rechts – Feu arrière droite		
IV	36-3209-017	Kentekenlamp - License plate light – Kennzeichenleuchte – Eclairage plaque d'immatriculation		
1	25900-03-01	U-profielen & Lichtlijstbeugels - U-profiles & Light bar bracket – U-Profile & Leuchenträgerwinkel – U pré-assemblés & Support de barre d'éclairage		
2	GB-M8	Gripbout M8- Lobe knob M8 – Sterngriff M8 – Poignée étoile M8	M8	2
3	F04133A01-A	Fietshouder #2- Bike block – Fahrradhalterung – Bras de fixation	#2 (25 cm)	1
4	F04133C01-A	Fietshouder #4- Bike block – Fahrradhalterung – Bras de fixation	#4 (55 cm)	1
5	5002040	Fietsgoot V-vormig - Bicycle rail – Fahrradschiene – Rail vélo	1300 mm	2
6	1030-1	Fietschoenen - Wheel chocks – Radkellen – Cales de roue	L/G + R/D	2
60078 Bevestigingsmateriaal Van-Star – Adventure				
7	BB-M8x50	Borstbout – Bolt – Bolzen - Boulon	M8X50	4
8	SR-M8	Slutring – Flat washer – Unterlegscheibe – Rondelle plate	M8	4
9	BM-M8	Borgmoer – Locking nut – Sicherungsmutter – Écrou	M8	4
10	PN-4.8x20	Popnagel – Pop-rievet – Popnagel – Rivet aveugle		8
11	SB-M6x40	Slotbout – Bolt – Bolzen – Boulon	M6x40	4
12	SR-M6	Slutring – Flat washer – Unterlegscheibe – Rondelle plate	M6	4
13	BM-M6	Borgmoer – Locking nut – Sicherungsmutter – Écrou	M6	4
14	DMK-M6	Dopmoerkap – Nut cover – Mutter Abdeckung – Capuchon écrou	M6	4
17	n.v.t.	Schroef - Screw – Schraube – Vis	RVS/Inox	4
19	n.v.t.	Eindkap - End cap – Endkappe - Capuchon		4

MONTAGE VAN-STAR ADVENTURE

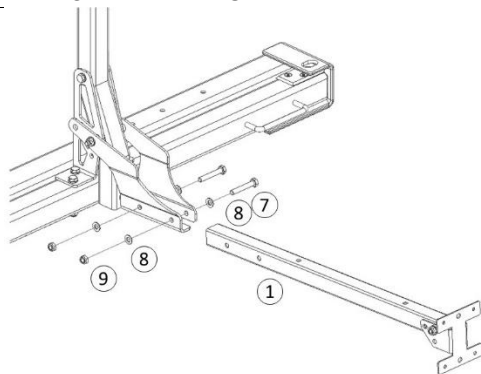

- **Zet de U-profielen met Lichtlijstbeugels (1) vast met de borstbouten (7) aan de scharnier met vasthouder.**
- Secure the U-profiles & brackets (1) with the shoulder bolts (7) on the hinge with retainer.
- Befestigen Sie die U-Profilen mit Lichtstreifenhalterungen (1) mit den Schulterschrauben (7) am Scharnier mit Halter.
- Fixez les profilés en U et les supports (1) avec les boulons à épaulement (7) sur la charnière avec retenue.

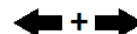

- **LET OP! Houd er met het boren van gaten in de lichtlijst voor de popnagels rekening mee dat de bekabeling van de lampen door de bovenste tunnel van de lichtlijst heenloopt! Duw bij het boren niet te hard door zodat de kabels niet beschadigen en kortsluiting kan ontstaan.**
- **WARNING! When drilling holes for the pop rivets in the light bar, please take into account the wiring of the lights is running through the lightbar itself! When drilling, don't push too hard in order not to hit any cables which may cause short circuits or result in damaged coatings.**
- **ACHTUNG! Wenn Sie Löcher bohren müssen in der Leuchenträger, beachten Sie bitte der Bekablung am Innenseite von der Leuchenträger! Wenn Sie zuviel Kraft verwenden beim Bohren, können Sie der innere Bekablung beschädigen, was Kurzschluss zur Folge haben kann.**
- **ATTENTION! Lors du perçage de trous dans la barre d'éclairage veuillez prendre en considération que le câblage des feux arrière est situé à l'intérieur de la barre d'éclairage. Veuillez à ne pas appliquer trop de force parce que cela pourrait endommager le câblage et causer court-circuit.**

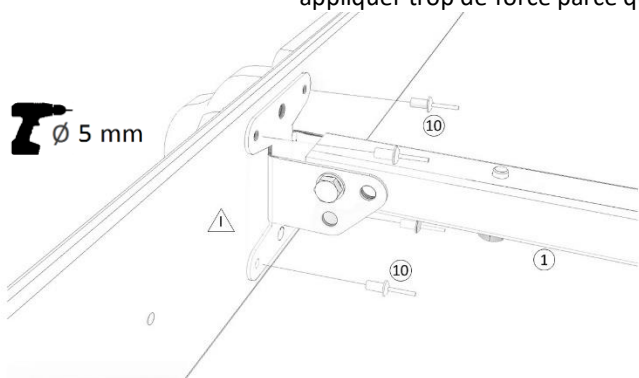

- **Zet de lichtlijst (I) vast aan de U-profielen & lichtlijstbeugels (1) met de popnagels (10).**
- Secure the light bar (I) to the U-profiles with the brackets (1) with the Pop-rivet (10).
- Befestigen Sie den Lichtstreifen (I) mit Lichtstreifenhalterungen (1) an den U-Profilen (10).
- Fixez la barre lumineuse (I) aux profilés en U avec les supports (1) avec le Rivet aveugle (10).

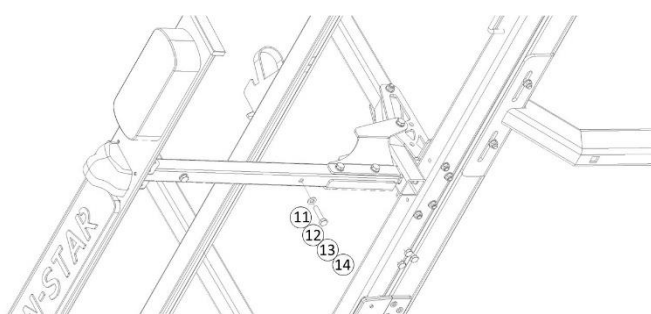
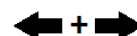

- **Monteer de fietsgoten (5) op de U-profielen (1) en de fietschoenen (6) op de goot.**
- Mount the bicycle rails (5) on the U-profiles (1) and the bike shoes (6) on the rail.
- Montieren Sie die Fahrradrahmen (5) an den U-Profilen (1) und die Fahrradschuhe (6) an der Dachrinne.
- Montez les gouttières de vélo (5) sur les profilés en U (1) et les chaussures de vélo (6) sur la gouttière.

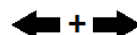
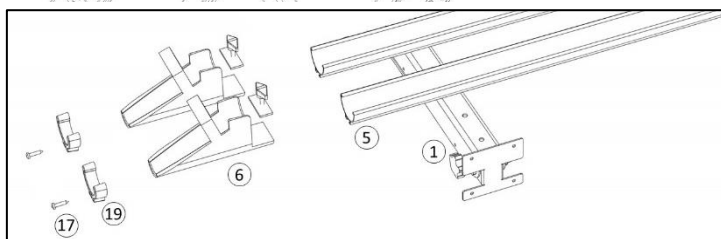

25900B VAN-STAR E-CROSS

DOOS 2 – BOX – KARTON – CARTON 2



25911 Van-Star E-Cross

No.	Art. No.	Omschrijving - Description – Beschreibung – Description	Spec./Spez.	#	
25153131 Lichtlijst Van-Star E-Cross					
I	979	Kunststof lichtlijst - Light bar – Leuchtenträger – Barre d'éclairage		1	
II	25153131	Lamp units - Rear lights – Rückleuchten – Feu arrière	L/G + R/D	1	
60079 Bevestigingsmateriaal Van-Star E-Cross					
1	25900-03-01-01	U-profielen & Lichtlijstbeugels - U-profiles & Light bar bracket – U-Profil & Leuchtenträgerwinkel – U pré-assemblés & Support de barre d'éclairage		2	
2	F98656M150	Fietsgoot - Bicycle rail – Fahrradschiene – Rail vélo		2	
3	F04133A01-A	Fietsvasthouder # 2 - Bicycle arm – Fahrradarm – Bra de vélo	#2 (25 cm)	1	
4	F04133C01-A	Fietshouder #4- Bike block – Fahrradhalterung – Bras de fixation	#4 (55 cm)	1	
5	ID-30	Inslagdop – Plug-in cap – Endkappe – Bouchon d'extrémité	30x30	2	
6	BB-M8X45	Borstbout – Bolt – Bolzen - Boulon	M8X45	2	
7	BB-M8X50	Borstbout – Bolt – Bolzen - Boulon	M8x50	6	
8	GB-M8	Gripbout M8- Lobe knob M8 – Sterngriff M8 – Poignée étoile M8	M8	2	
10	BM-M8	Borgmoer – Locking nut – Sicherungsmutter – Écrou	M8	8	
11	CR-M8	Carrosseriering – Flat washer – Unterlegscheibe – Rondelle plate	M8	8	
12	CR-M5	Carrosseriering - Flat washer – Unterlegscheibe – Rondelle plate	M5	8	
13	BM-M5	Borgmoer – Locking nut – Sicherungsmutter – Écrou	M5	8	
15	CR-M8-N	Carrosseriering Nylon - Flat washer – Unterlegscheibe – Rondelle plate	M8	4	
16	460232	Tie-wrap		10	

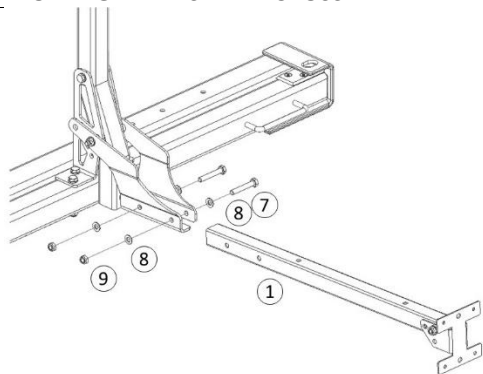
MONTAGE VAN-STAR E-CROSS

- **Zet de U-profielen met Lichtlijstbeugels (1) vast met de borstbouten (7) aan de scharnier met vasthouder.**
- Secure the U-profiles & brackets (1) with the shoulder bolts (7) on the hinge with retainer.
- Befestigen Sie die U-Profile mit Lichtstreifenhalterungen (1) mit den Schulterrauben (7) am Scharnier mit Halter.
- Fixez les profilés en U et les supports (1) avec les boulons à épaulement (7) sur la charnière avec retenue.

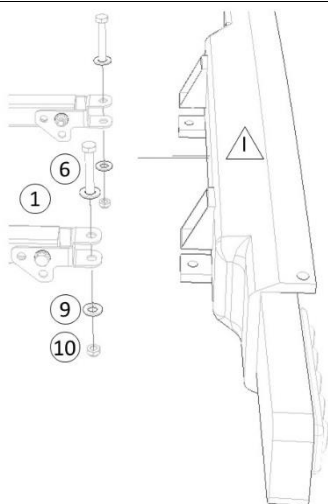
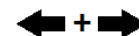

- **Zet de lichtlijst (l) vast aan het fietsgootframe (1).**
- Secure the light bar (l) to the Frame (1).
- Befestigen Sie den Lichtstreifen (l) am Rahmen (1).
- Fixez la barre lumineuse (l) aux Cadre E-Cross (1).

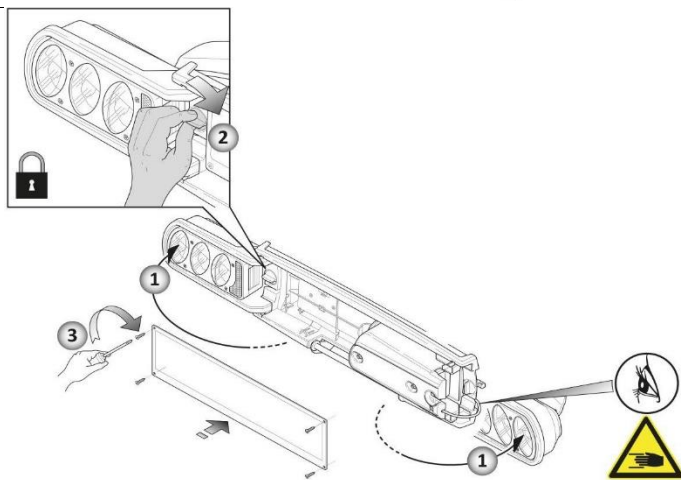

- **Klap de lichtlijst open, pas op dat de kabel of vingers niet klem komen te zitten. Zet vast met de draaiknop**
- Open the lightboard, taking care not to trap the cable or fingers. Secure with the rotary knob
- Öffnen Sie den Lichtleiste und achten Sie darauf, dass Kabel oder Finger nicht eingeklemmt werden. Mit dem Drehknopf sichern
- Ouvrez le panneau lumineux en prenant soin de ne pas coincer le câble ou les doigts. Fixez avec le bouton rotatif

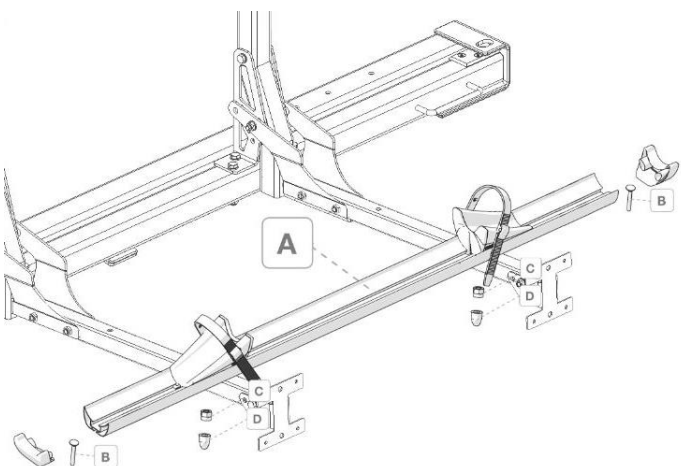

- **Monteer de fietsgoten (2) op het fietsgootframe (1) Met de bij de fietsgoot geleverde slotbout en moer.**
- Mount the bicycle rails (2) on the bicycle rail frame (1) With the coach-bolt and nut supplied with the bicycle gutter.
- Montieren Sie die Fahrradrinnen (2) am Fahrradrinnenrahmen (1) Mit der mit der Fahrradrinne gelieferten Wagenschraube und Mutter.
- Montez les gouttières de vélo (2) sur le cadre de gouttière de vélo (1) Avec le boulon et l'écrou fournis avec la gouttière de vélo.

Gebruikersinstructie – User manual – Benutzerhandbuch – Manuel de l'Utilisateur

LET OP! – WARNING! – ACHTUNG! – ATTENTION!

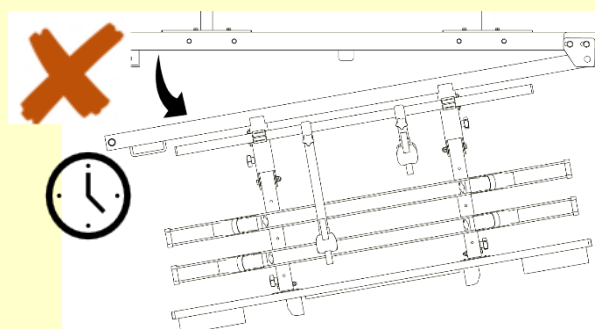
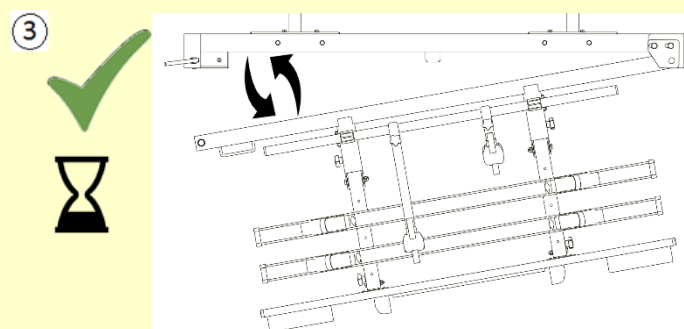

- **Het langer dan noodzakelijk in weggedraaide toestand geopend houden kan leiden tot verzakking.**
- Having the Van-Star swung away longer than necessary may result in the hinge to sag.
- Der Van-Star länger als notwendig wegdrehen kann das Durchhängen des Scharniers zur Folge haben.
- Avoir le Van-Star pivoté plus longtemps que nécessaire pourrait causer l'affaissement de la charnière.

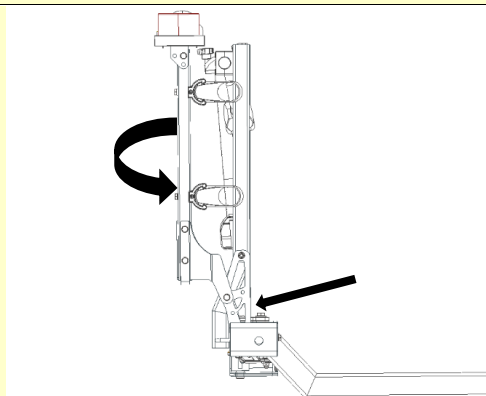
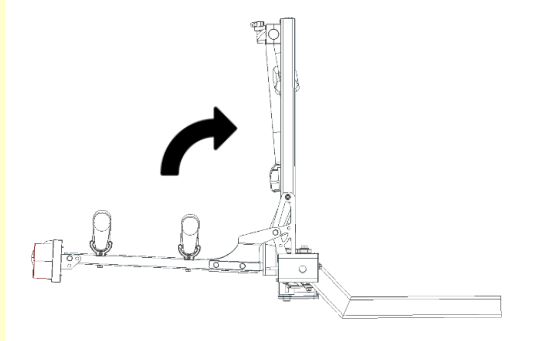

- **Het gebruik en opklappen van de Van-Star Adventure en E-Cross.**
- The usage and folding of the Van-Star Adventure en E-Cross.
- Die Verwendung und das hochklappen von der Van-Star Adventure en E-Cross.
- L'usage et le pliage de Van-Star Porte-Vélo escamotable.
- **Vergrendel de drager en gebruik de meegeleverde spanriem.**
- Lock the carrier and use the provided strap.
- Verriegeln Sie den Träger und verwenden Sie den im Lieferumfang enthalten Spanngurte.
- Verrouillez le support et utiliser la sangle fournie.

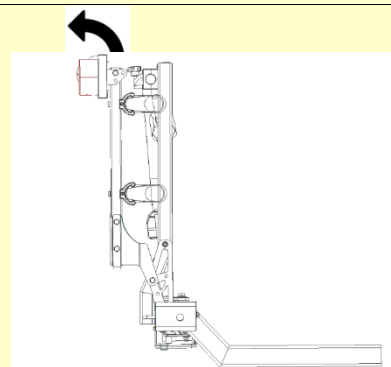
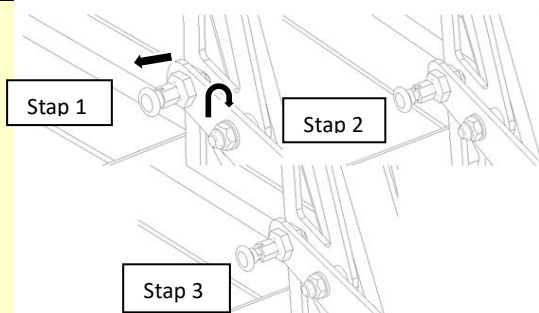

- **Draai de gripbout los om het platform op te klappen en vast om te vergrendelen.**
- Loosen the grip bolt to fold the platform and tighten to lock.
- Lösen Sie die Griffschraube, um die Plattform zu klappen, und ziehen Sie sie fest, um sie zu verriegeln.
- Desserrez le boulon de poignée pour plier la plate-forme et serrez pour verrouiller.
- **Klap de lichtlijst terug. Het opklappen van de drager is alleen toegestaan bij stalling en niet tijdens het rijden met het voertuig.**
- Fold the light bar back. Folding the bicycle carrier up is only allowed when the vehicle is stationary and not while driving.
- Klappen Sie die Lichtliste zurück. Das hochklappen des Fahrradträgers ist nur denn erlaubt wenn das Fahrzeug steht und keinesfalls während der Fahrt.
- Repliez la barre lumineuse. Le pliage du porte-vélo n'est autorisée pendant le conduite que lorsque le véhicule est à l'arrêt.

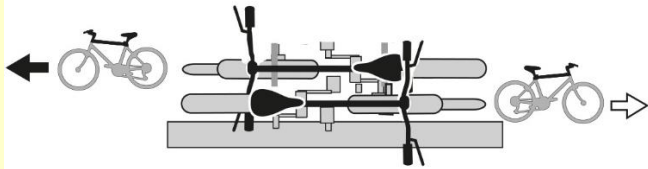

- **Plaats de fietsen altijd om en om op de fietsendrager.**
- Always place the bikes alternately on the bike rack.
- Stellen Sie die Fahrräder immer abwechselnd auf den Fahrradträger.
- Placez toujours les vélos alternativement sur le porte-vélos.

Memo-Europe B.V. biedt een garantietermijn van twee jaar aan op haar producten, geldig vanaf de leveringsdatum, overeenkomstig de afspraken in het Europese directief 1999/44/CE en de wet 23/2003. De garantie beperkt zich specifiek tot het vervangen van foutief geleverde producten en zal in geen enkel geval of enkele omstandigheid uitgebreid worden bij schade of (blijvend) letsel. Producten welke geproduceerd zijn door Memo-Europe B.V. zijn alleen te gebruiken voor het merk en type van het opgegeven voertuig. Het is absoluut verboden om onze producten, op welke wijze dan ook, te modificeren. Indien aan deze conditie geen gevolg gegeven wordt, vervalt de wettelijke typegoedkeuring en daarmee tevens de garantie op dit product.

LET OP! Memo-Europe B.V. aanvaardt geen enkele aansprakelijkheid voor welke schade of defect dan ook, voortvloeiend uit foutieve montage en/of oneigenlijk gebruik.

Memo-Europe B.V. offers a two year warranty on their products from the delivery date onwards, according to the arrangements in the European Directive 1999/44/CE and law 23/2003. These warranty conditions are exclusively limited to the replacement of faulty products and will not be extended under any circumstance of damage and/or consequent harms. Chassis extensions, produced by Memo-Europe, are to be used exclusively for the type and brand of the vehicle it has been requested for. It is strictly forbidden to modify our products in any possible way. Any breach of this condition will lead to an immediate and unconditional cancellation of the type approval and with so the warranty on this product.

PLEASE NOTE! Memo-Europe B.V. cannot be held responsible nor accountable for any defect or damage caused by incorrect fitting or by any injudicious use.

Memo-Europe B.V. bietet eine Garantie auf seiner Produkten an, gültig für zwei Jahre ab des Abgabedatum, laut der europäischen Rechtlinie 1999/44/CE und dem Gesetz 23/2003. Die Garantie ist nur gültig für die Ersetzung der defekten Waren und auf keinem Fall für Schäden oder nachfolgenden Beschädigungen. Die Produkten sind exklusiv zu verwenden für das aufgegebenes Fahrzeug und sind für dieses Fahrzeug von Memo-Europe B.V. angepasst und hergestellt. Es ist strikt verboten an unseren Produkten jeglicher Veränderung (z.B. zusätzliche Löcher, anschweißen von Teilen, Entfernung von Teilen) vorzunehmen. Die Nichteinhaltung dieser Bedingung hat die Ungültigkeit der Garantie und der Genehmigung/Gutachten zur Folge.

ACHTUNG! Memo-Europe B.V. haftet auf keinem Fall für entstehende Schäden am Fahrzeug, Produkte oder Personen zur Folge von fehlerhafte Montage oder unsachgemäße Verwendung.

Memo-Europe B.V. offre une garantie de ses produits pour une période de deux années à partir de la date de livraison conformément à ce qu'est disposé dans la directive européenne 1999/44/CE ainsi que la loi 23/2003 en étant limitée au remplacement de la marchandise défectueuse et dans aucun cas il sera étendues dégâts et intérêts. Cette produit est fabriqué par Memo-Europe et exclusivement adaptable à la marque de ce véhicule désigné. Il est interdit de faire des modifications ou transformations sur notre produits. Le non-respect de cela donnera lieu à l'annulation immédiate de l'homologation et de la garantie du produit.

ATTENTION! Memo-Europe B.V. n'est pas responsable pour n'importe quelle dégât ou détérioration causée par mauvaise utilisation ou montage incorrect.

